



MONSTER M900
1993
15.DU09.03

1x Amortisseur 15C160
1x Attache amortisseur 25
1x Patte de direction Ø 51
1x Vis Button M8x25
1x Entretoise H3-15
1x Patte de châssis Ø 22
1x Vis Button M8x50
1x Entretoise H10-15
1x O-ring Ø 11x1,5

1x Damper 15C160
1x Clamp blocks 25
1x Strap fork Ø 51
1x Button screw M8x25
1x Crossbar H3-15
1x Strap frame Ø 22
1x Button screw M8x50
1x Crossbar H10-15
1x O-ring Ø 11x1,5

1x Dämpfer 15C160
1x Klemmblöcke 25
1x Gabelklemme Ø 51
1x Knopfschraube M8x25
1x Guerstrebe H3-15
1x Rahmenschlaufe Ø 22
1x Knopfschraube M8x50
1x Guerstrebe H10-15
1x O-ring Ø 11x1,5

Nous déclinons toute responsabilité pour les éventuels dommages provoqués par un montage irrégulier suivant le plan de montage joint ou par des modifications apportées à l'amortisseur de direction et à ses composants.

The company declines any liability for damage caused by incorrect assembly or by any modifications made to the steering damper and its components.

Die Firma ist nicht haftbar zu machen für sämtliche Schäden, die durch inkorrekten Anbau oder durch etwaige Veränderungen am Anbaukit oder am Lenkungsämpfer auftreten.

!!! Attention !!!

Mettre un peu d'huile sur les filets des vis avant de les visser

!!! Pay attention !!!

Put a little oil worm of the screw before to screw it

!!! Achtung !!!

Bitte geben Sie vor dem Einschrauben etwas Öl auf das Gewinde der Schraube

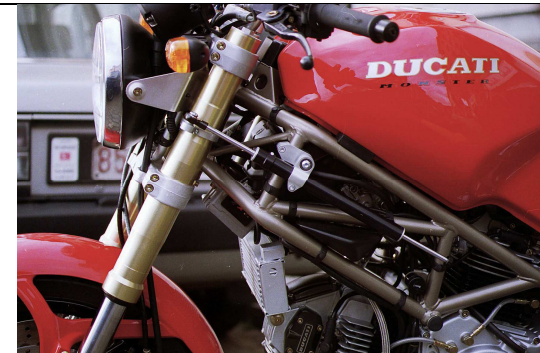
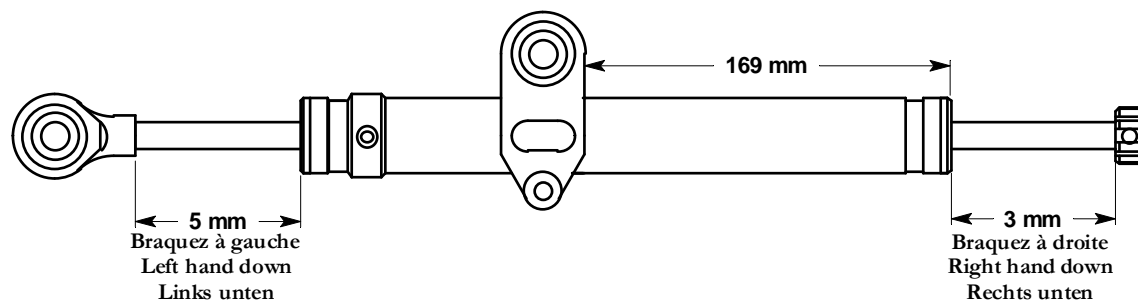

1/ Monter la bride de fourche sur le canon gauche. Positionner la bride de fourche afin d'avoir une distance de 75 mm entre le Té de fourche inférieur et la bride de fourche.

2/ Fixer la patte du cadre sur le tube transversal comme indiqué sur la photo. Cette patte doit être contre le tube inférieur et presque parallèle à ce tube avec l'avant légèrement rentré.

3/ Ne pas modifier l'emplacement de l'attache amortisseur de direction, celle-ci étant pré-réglée pour le modèle **DUKATI Monster M900/93**.

4/ Monter l'amortisseur de direction côté embout à rotule avec une vis Button M8x25 sur la bride de fourche. L'entretoise H3-15 se place entre l'embout à rotule de l'amortisseur de direction et la bride de fourche.

5/ Monter l'autre côté de l'amortisseur de direction côté de l'attache avec la vis Button M8x50 sur la patte du cadre. L'entretoise H10-15 se monte entre l'attache amortisseur de direction et la patte du cadre. L'O-ring se place entre la tête de la vis Button et la rotule de l'attache amortisseur de direction.

6/ Braquer complètement vers la gauche. Puis orienter la bride de fourche soit en avant, soit en arrière afin d'obtenir la mesure de 5 mm entre le corps de l'amortisseur de direction et l'embout à rotule. De cette façon on obtient une course égale de braquage. N'oubliez pas de garder une distance de 75 mm entre la bride de fourche et le Té de fourche inférieur.

1/ Set the fork clamp on the left tube. Set the fork clamp in order to have 75 mm between the inferior Te fork and the fork clamp.

2/ Fix the clip on the transversal tube see foto. This clip must be fixed against superior tube and nearly parallel to this tube with front a bit back into.

3/ Do not modify the position of fastening of steering damper, this one is set for the **DUKATI Monster M900/93**.

4/ Set the steering damper, side ball-joint with Button screw M8x25 on fork clamp. Distance collar H3-15 must be set between set ball-joint of the steering damper and the fork clamp.

5/ Set the other side fastening of the steering damper with the Button screw M8x50 and autoblocant nut M8 on the clip who is already fixed. Distance collar H10-15 must be set between fastening of the steering damper and the clip. O-ring must be set between Button screw head and ball-joint of steering damper.

6/ Completely right hand down. After point the fork clamp either left side or right side to obtain a measure of 5 mm between the main part of steering damper and the ball-joint. As so you will obtain an equal stroke. Be careful to respect 75 mm between fork clamp and inferior Te fork.

1/ Die Befestigungsschelle am linken Gabelholm 75 mm über der unteren Gabelbrücke montieren.

2/ Bitte verändern Sie die Position des Halters am Dämpfer nicht, er ist bereits für die DUCATI Monster voreingestellt. Den Rahmenhalter am vorderen senkrechten Gabelholm fast parallel zum oberen Rahmenrohr mit leichter Neigung nach innen befestigen.

3/ Die Halteschelle am Dämpfer selbst nicht verschieben; sie ist für **DUKATI Monster M900/93** voreingestellt.

4/ Die eine Seite des Lenkungsämpferlager mit der M8x25 Schraube und dem H3-15 Distanzstück auf der Schelle an der Gabel befestigen.

5/ Die andere Seite mit der Button M8x50 Linsenkopfschraube und der M8 Stopmmutter auf den bereits montierten Halter schrauben. Das Distanzstück H10-15 muß dabei zwischen Dämpfer und Halter gelegt werden. Der O-Ring muß zwischen Flachkopfschraube und dem Kugelgelenk des Lenkungsämpfers eingesetzt werden.

6/ Voller Lenkeinschlag auf der linken Seite muß gewährleistet sein. Die Gabelschelle so nach vorne oder hinten verdrehen, daß ein Abstand zwischen dem Dämpferkörper und dem Kugelgelenk von 5 mm gewährleistet ist. Hierdurch wird ein gleichmäßiger Lenkeinschlag erreicht. Die Montagehöhe von 75 mm über der Gabelbrücke muß exakt eingehalten werden.